

alea



KS-2000A 2015

κουζίνα ξύλου με θερμοθάλαμο και πλάκα από χάλυβα
wood cooker with warming drawer and steel top side

ΔΙΑΣΤΑΣΕΙΣ ΣΥΣΚΕΥΗΣ (Π/Β/Υ) APPLIANCE DIMENSIONS (W/D/H)	880/490/775 mm
ΔΙΑΜΕΤΡΟΣ ΚΑΠΝΟΔΟΧΟΥ SMOKE OUTLET DIAMETER	120 mm
ΒΑΡΟΣ ΣΥΣΚΕΥΗΣ APPLIANCE WEIGHT	126 kg
ΟΝΟΜΑΣΤΙΚΗ ΘΕΡΜΙΚΗ ΙΣΧΥΣ NOMINAL HEAT OUTPUT	11,5 kw
ΘΕΡΜΙΚΗ ΑΠΟΔΟΣΗ HEATING CAPACITY	72 %
ΥΓΡΑΣΙΑ ΚΑΥΣΙΜΗΣ ΥΛΗΣ HUMIDITY OF COMBUSTIBLE MATERIAL	16(±4) %
ΩΡΙΑΙΑ ΚΑΤΑΝΑΛΩΣΗ ΚΑΥΣΙΜΗΣ ΥΛΗΣ CONSUMPTION PER HOUR	3.3-4.3 kg/h
ΕΚΠΟΜΠΕΣ CO (13% O2) CO EMISSION (13% O2)	0.9066 (<1) %
ΕΝΑΡΜΟΝΙΣΜΕΝΑ ΠΡΟΤΥΠΑ HARMONISED STANDARDS	13240:2001
ΔΙΑΠΙΣΤΕΥΜΕΝΟ ΕΡΓΑΣΤΗΡΙΟ ACCREDITED LABORATORY	ΤΤC L.T.D. / (NB)1999

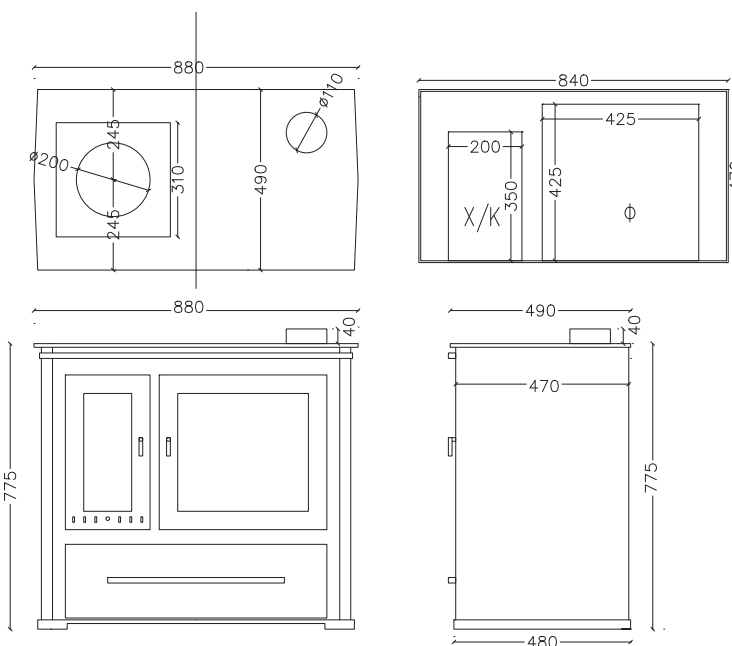

Μεγάλος χώρος καύσης επενδυμένος με πυρότουβλα.
Large combustion chamber lined with firebricks.



Στιβαρή κατασκευή πόρτας με εξαιρετική στεγανοποίηση.
Sturdy door with excellent sealing.

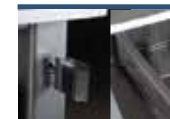

Ελεγχόμενη έξοδος καπναερίων με κλαπέτο για μεγαλύτερη απόδοση και οικονομία.
Controlled exit flue gas with a flap for greater heat efficiency and fuel economy.



Σταθερή εισαγωγή αέρα δευτερογενούς καύσης-αεροκουρτίνα.
Fixed secondary air register-aircurtal.



Ρυθμιζόμενη εισαγωγή πρωτεύοντος αέρα καύσης.
Adjustable primary air register.



Εμαγιέ φούρνος και αποσπώμενη βάση φούρνου (ράφι) για καθαρισμό της συσκευής.
Enameled oven and detachable oven basis (self) for device cleaning.



Πλάκα από χάλυβα 8mm με μεγάλο άνοιγμα για τα ξύλα.
Steel plate 8mm with large opening for wood.



Μεγάλο συρτάρι αεροθαλάμου.
Large warming drawer.

ΔΙΑΘΕΣΙΜΑ ΧΡΩΜΑΤΑ /
AVAILABLE COLOURS:



 **SYRIOS**